

Napinacze suwakowe

Pchające

SPECYFIKACJA

Wykonania

- Wykonanie **AS**: korpus z blachy
- Części z blachy stalowej
- Stal C10 hartowana powierzchniowo
- Powierzchnia ocynkowana, pasywacja niebieska
- Trzpień
- Stal St 37
- Powierzchnia ocynkowana, pasywacja niebieska
- Panewka prowadząca
- Mosiądz
- Powierzchnia ocynkowana, pasywacja niebieska
- Wszelkie części ruchome
- Specjalnie przesmarowane
- Rękojeść
- Wysokiej jakości tworzywo, kolor czerwony, olejoodporne



INFORMACJE

- Informacje ogólne dotyczące dociskaczy szybko mocujących (patrz strona 1560)



AKCESORIA

- Śruby dociskowe (patrz strona 1623)

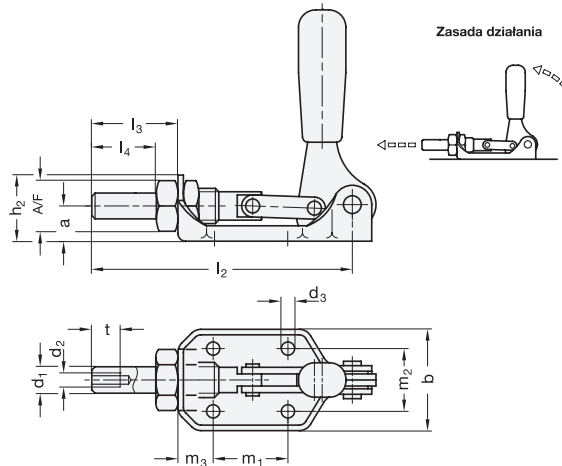
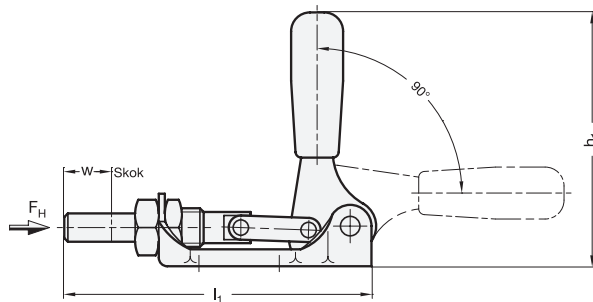

GN 841

Oznaczenie	Rozmiar	FH w N	a	b	d1	d2	d3	h1 ≈	h2	l1 ≈	l2 ≈	l3 ≈	l4 ≈	m1	m2	m3	A/F	t	w	⚖
GN 841-120-AS	120	3600	17	48	12	M 6	5.5	111	31	130	121	40	30	34	30	17	24	12	20	338
GN 841-300-AS	300	7200	20	58	14	M 8	6.5	140	36	167	155	57	45	50	34	18	27	16	34	590